



# Alliance



Alliance A1 Machine Assembly Instructions  
Notice de montage pour la machine Alliance A1

## Safety Precautions:

Dedoes paint mixing equipment is intended to be used by trained professionals in industrial work areas where public and incidental access is prohibited. All operators and repair personnel must read the assembly manuals and be aware of the proper use of the machine and all of its caution markings.

1. OSHA approved eye protection must be worn when operating all mixing equipment.
2. Safety steel gloves must be worn when handling steel because the galvanized edges are sharp.
3. Keep hands and loose clothing away from moving parts.
4. Disconnect electrical power before performing any service on the machine.
5. All guards must be in place before operating the machine.

It is recommended to allow a minimum of 12 inches on the motor end of the machine to allow room for proper wiring and servicing.

## Precauciones de Seguridad:

Los equipos mezcladores de pintura Dedoes se diseñaron para ser utilizados por profesionales capacitados en áreas de trabajo industrial, donde está prohibido el acceso al público. Todos los operadores y personal a cargo de las reparaciones deberán leer los manuales de instalación y deberán estar al tanto del uso adecuado de la máquina y de todas sus señales de precaución.

1. Deberán utilizarse protectores para los ojos aprobados por la Agencia de Seguridad y Salud en el Trabajo (OSHA, por sus siglas en inglés) siempre que se maneje cualquiera de los equipos mezcladores.
2. Deberán utilizarse guantes de seguridad para manejar acero, ya que los bordes galvanizados son bastante filosos.
3. Mantenga las manos y cualquier parte de su indumentaria que pudiera estar suelta o colgando lejos de las piezas en movimiento.
4. Desconecte la electricidad antes de llevar a cabo cualquier tipo de reparación en la máquina.
5. Todos los dispositivos de protección deberán estar colocados en su lugar antes de poner la máquina en funcionamiento.

Se recomienda dejar un espacio de 12" (30,5 cm) en el extremo de la máquina, ya que resultará necesario para operar de manera adecuada, ya sea para realizar la conexión o para llevar a cabo tareas de mantenimiento.

## Mesures de Sécurité:

Le système d'agitation Dedoes est destiné à être utilisé par des professionnels formés dans les zones de travail industriels où l'accès public est interdit. Tous les opérateurs et le personnel de réparation doivent lire les notices de montage et être conscients de la bonne utilisation de la machine et de ses notices.

1. Une protection oculaire approuvée par OSHA doit être portée lors de l'utilisation des systèmes d'agitation.
2. Des gants d'acier doivent être portés lors de la manipulation de l'acier parce que les bords galvanisés sont coupants.
3. Gardez les mains et les vêtements loin des pièces mobiles.
4. Coupez l'alimentation électrique avant tout entretien de la machine.
5. Toutes les protections doivent être en place avant de faire fonctionner la machine.

Il est recommandé de laisser un minimum de douze pouces sur le côté moteur de la machine pour le câblage et l'entretien approprié.

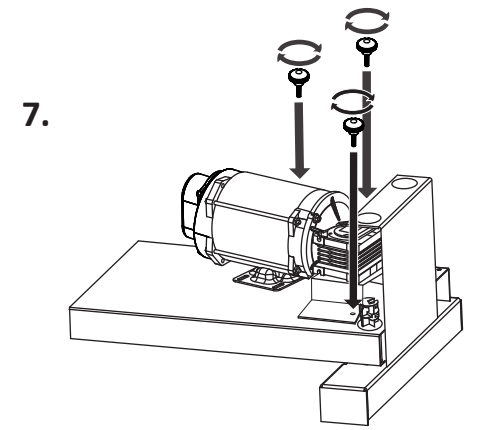
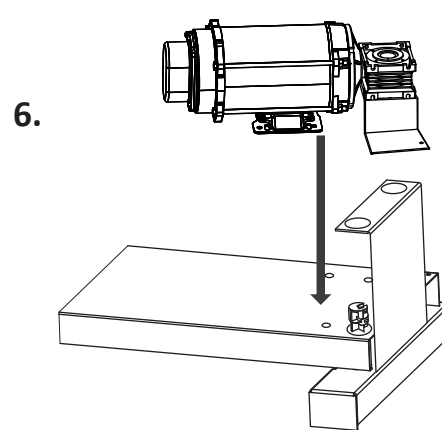
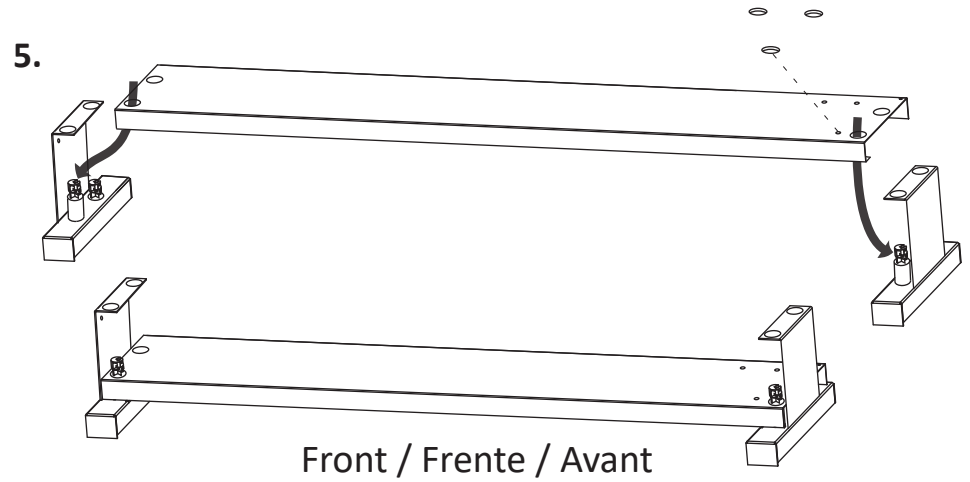
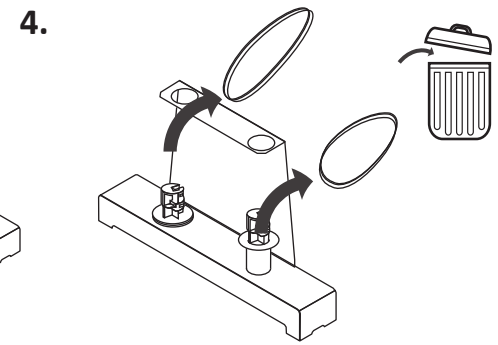
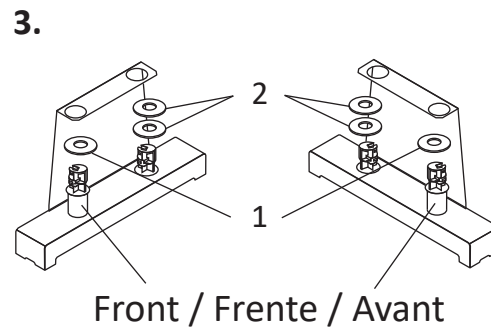
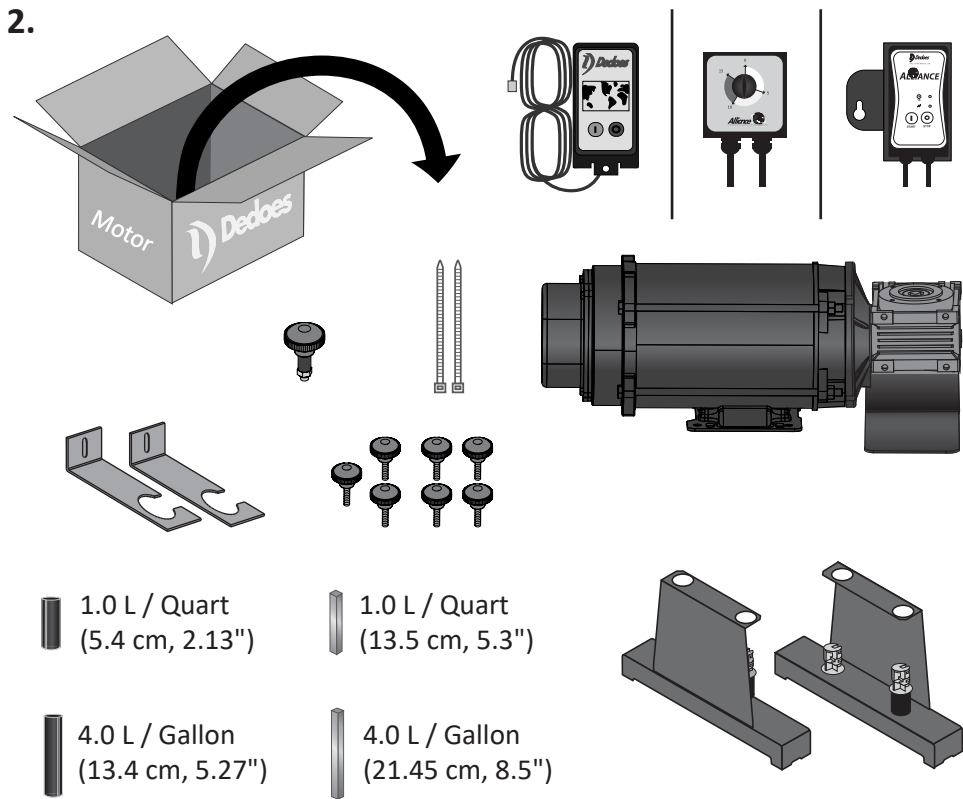
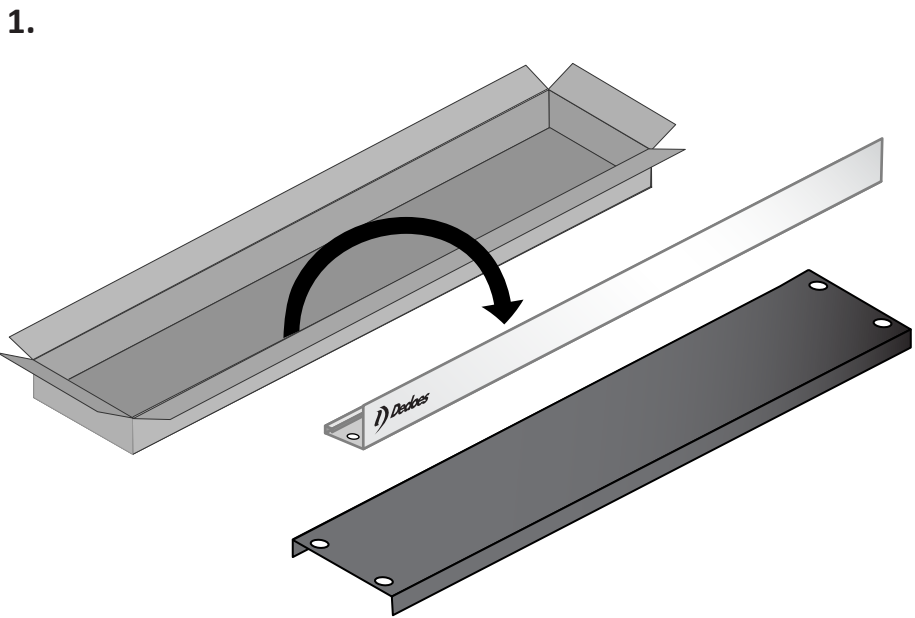

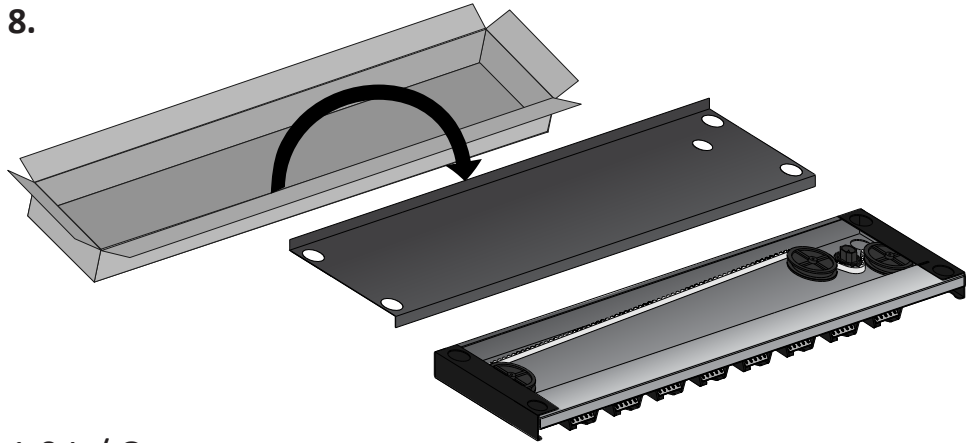

1.0 L / Quart

1.0 L / Quart  
(18.2 cm, 7.16")

1.0 L / Quart  
(25.4 cm, 10")

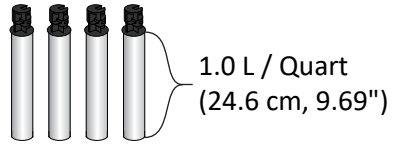

4.0 L / Gallon

4.0 L / Gallon  
(26.1 cm, 10.3")

4.0 L / Gallon  
(33.35 cm, 13.13")

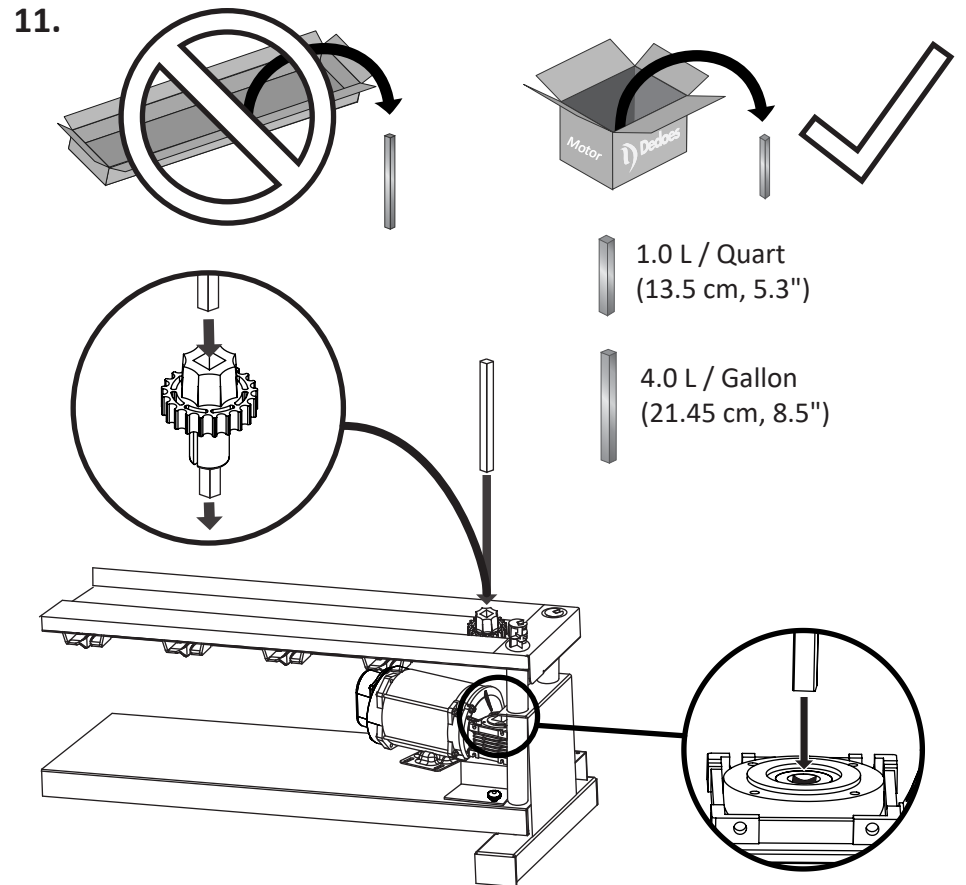
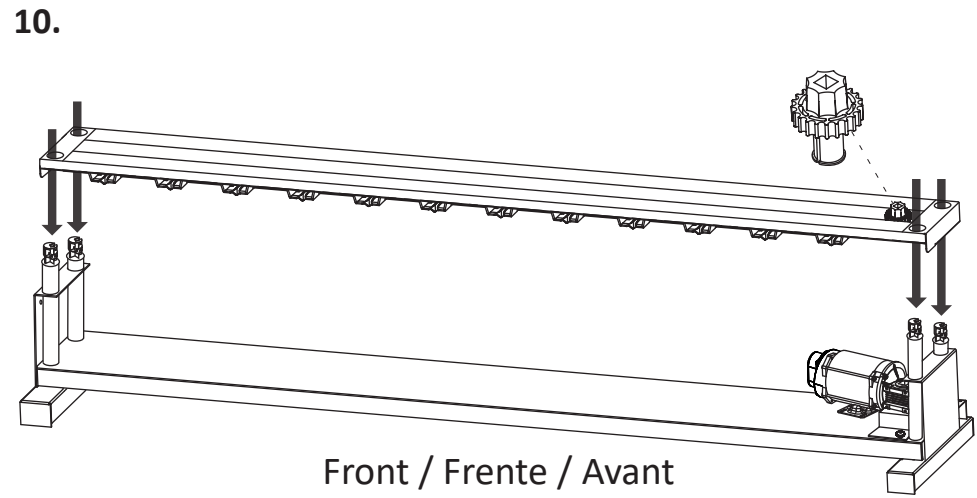
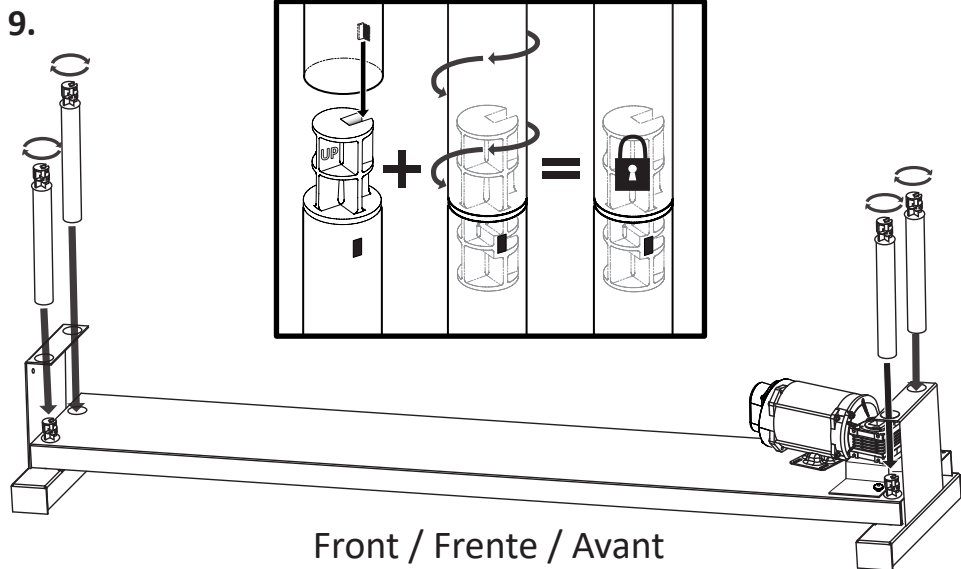
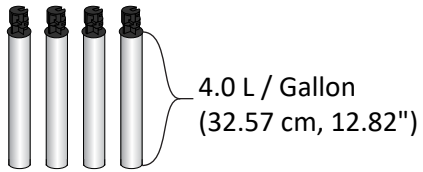

12.

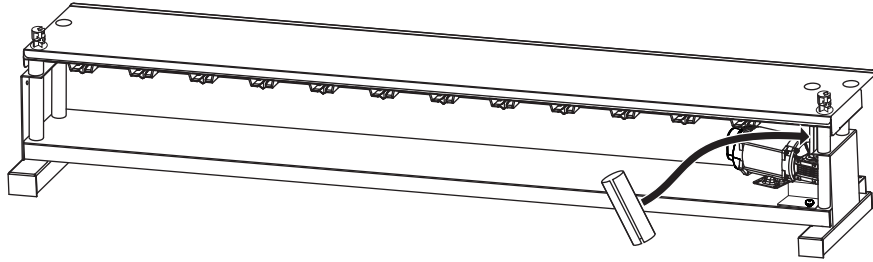
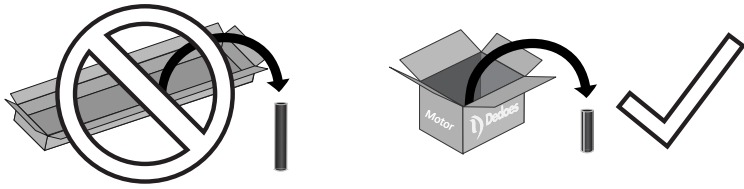

1.0 L / Quart  
(5.4 cm, 2.13")

4.0 L / Gallon  
(13.4 cm, 5.27")

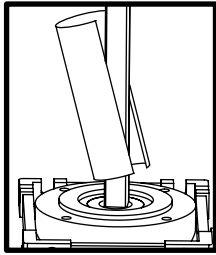

14.

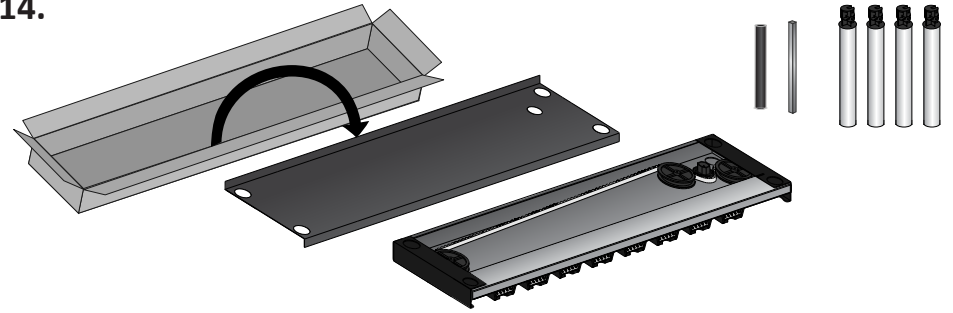

15.

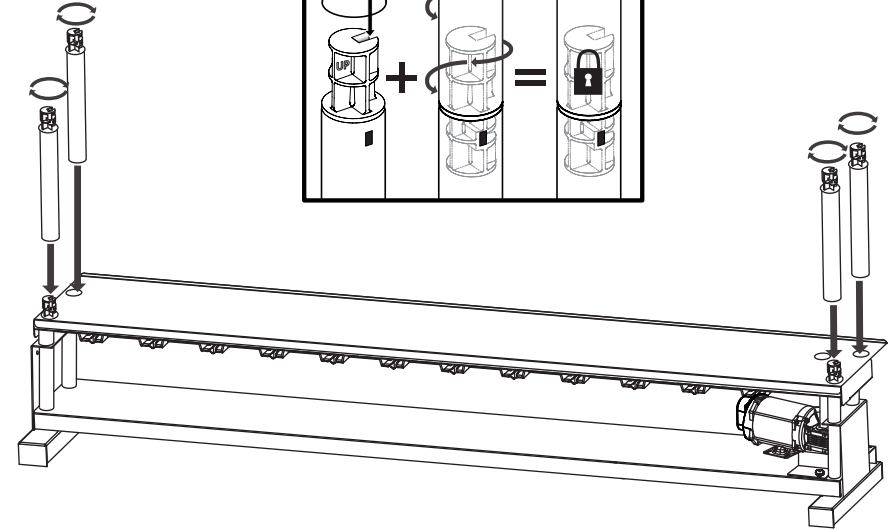
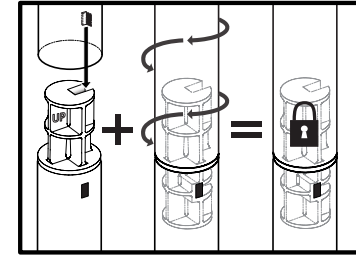

13.

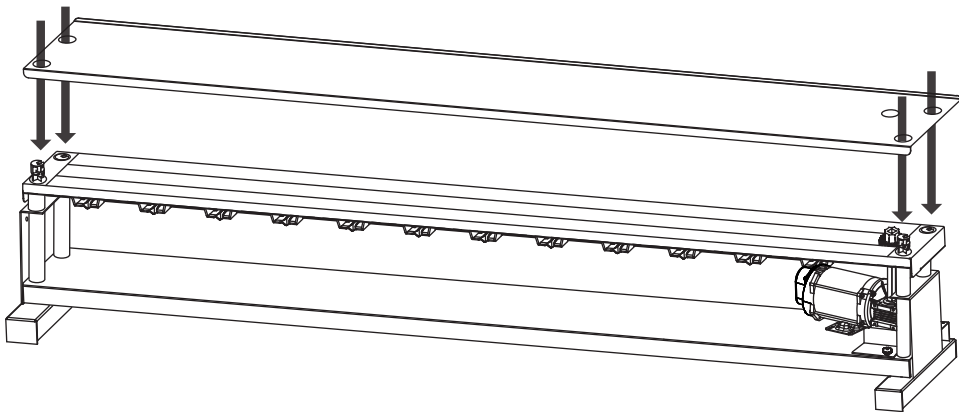

16.

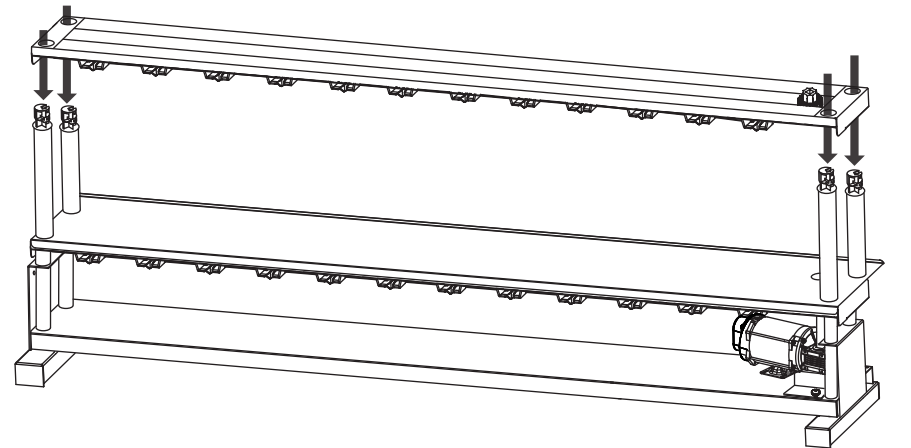

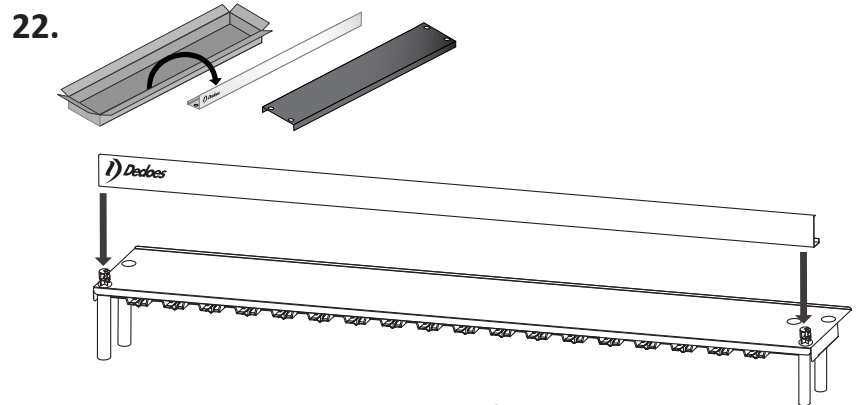
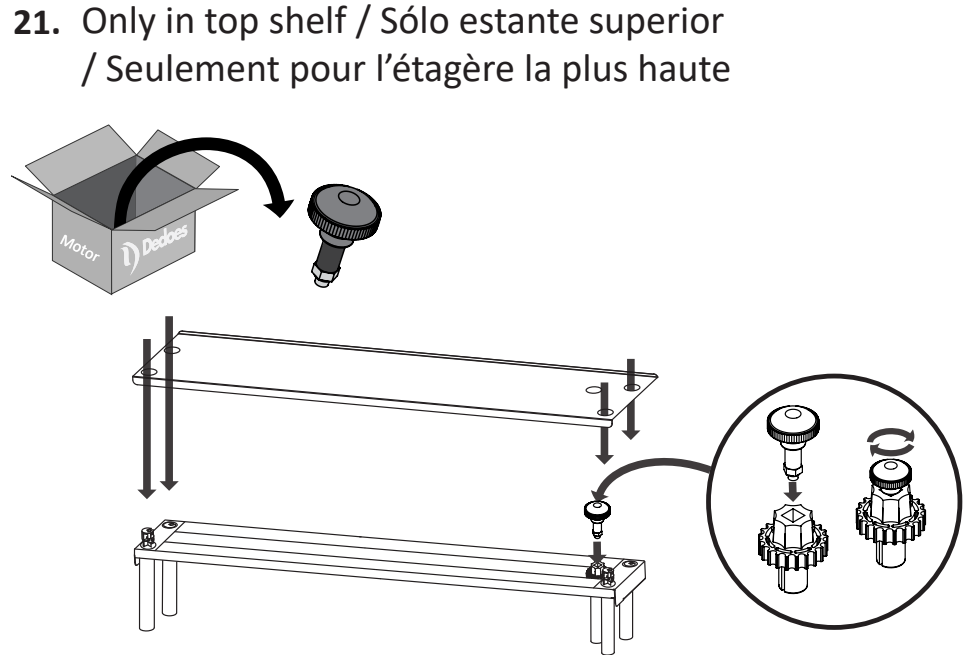
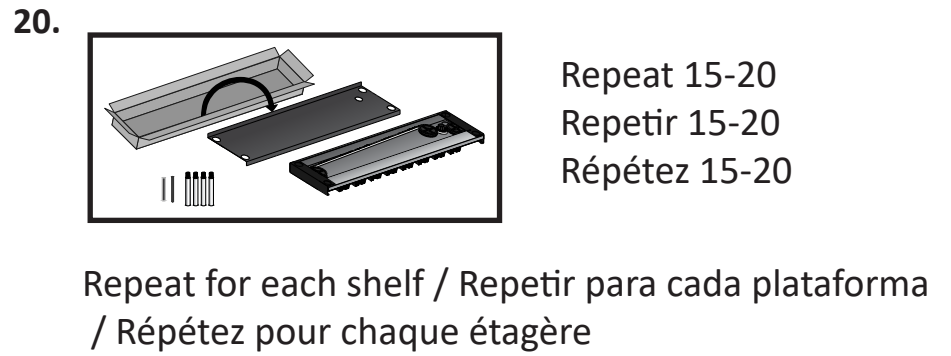
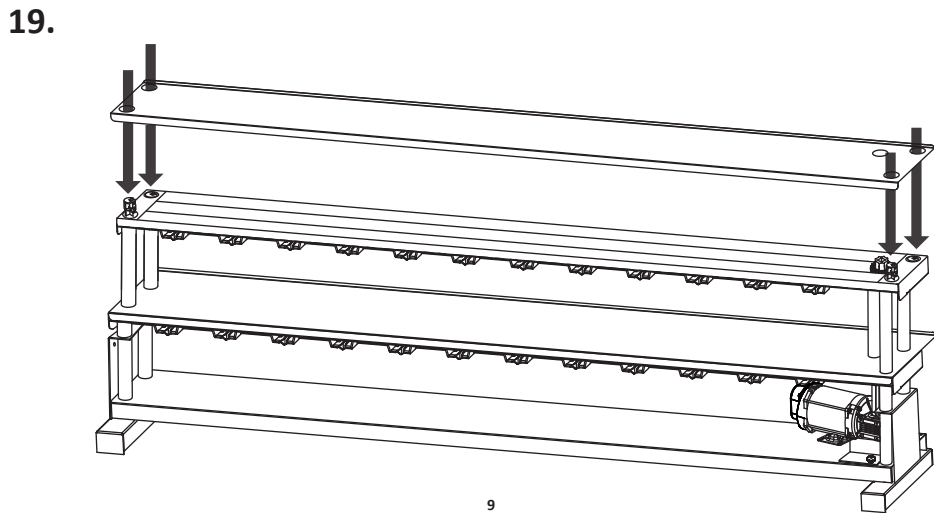
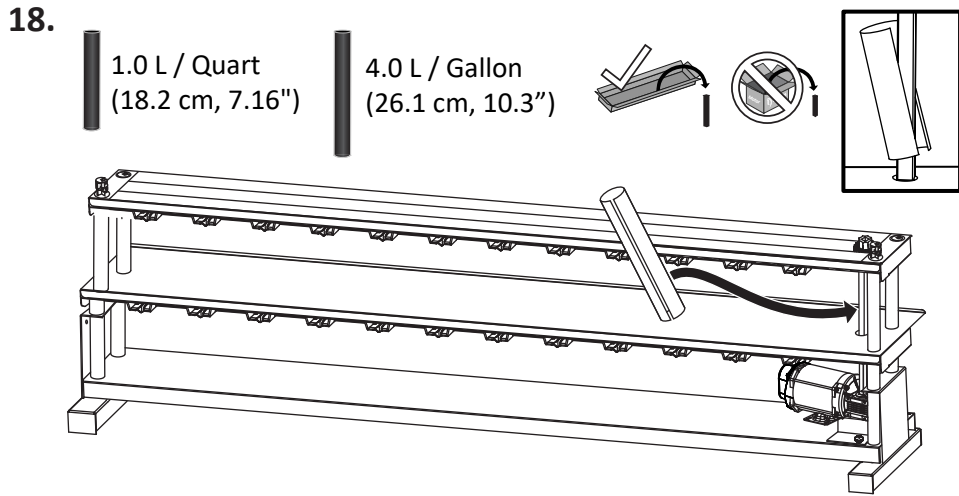
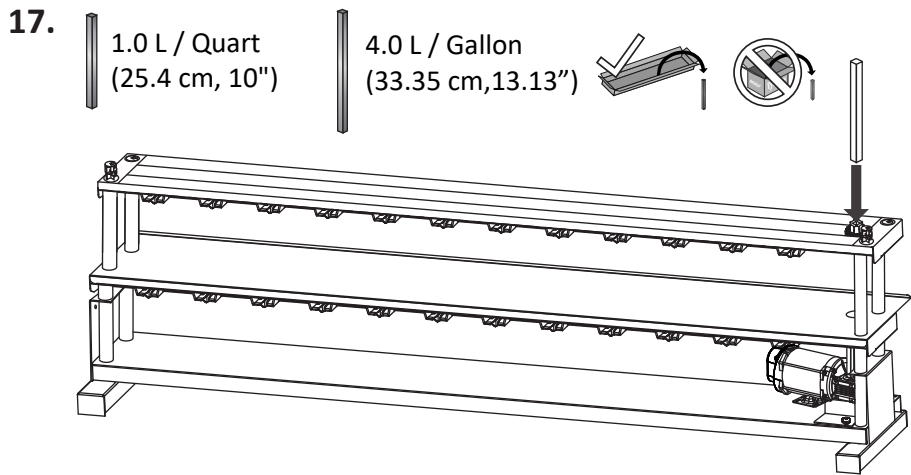

23.

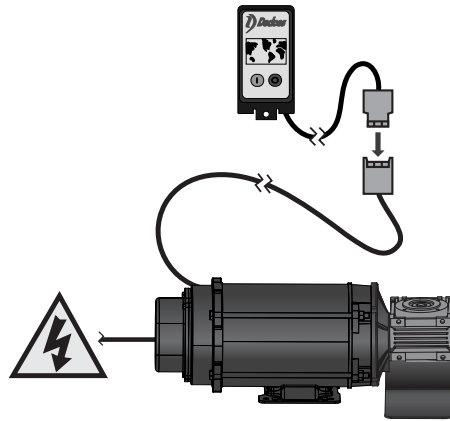
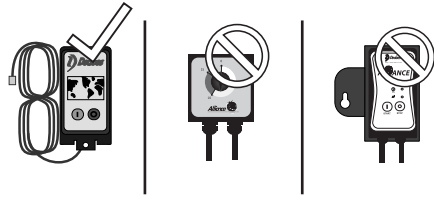
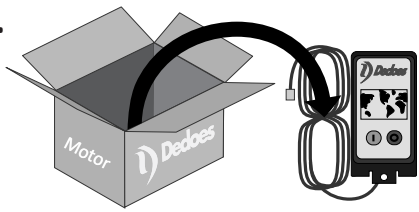

24.

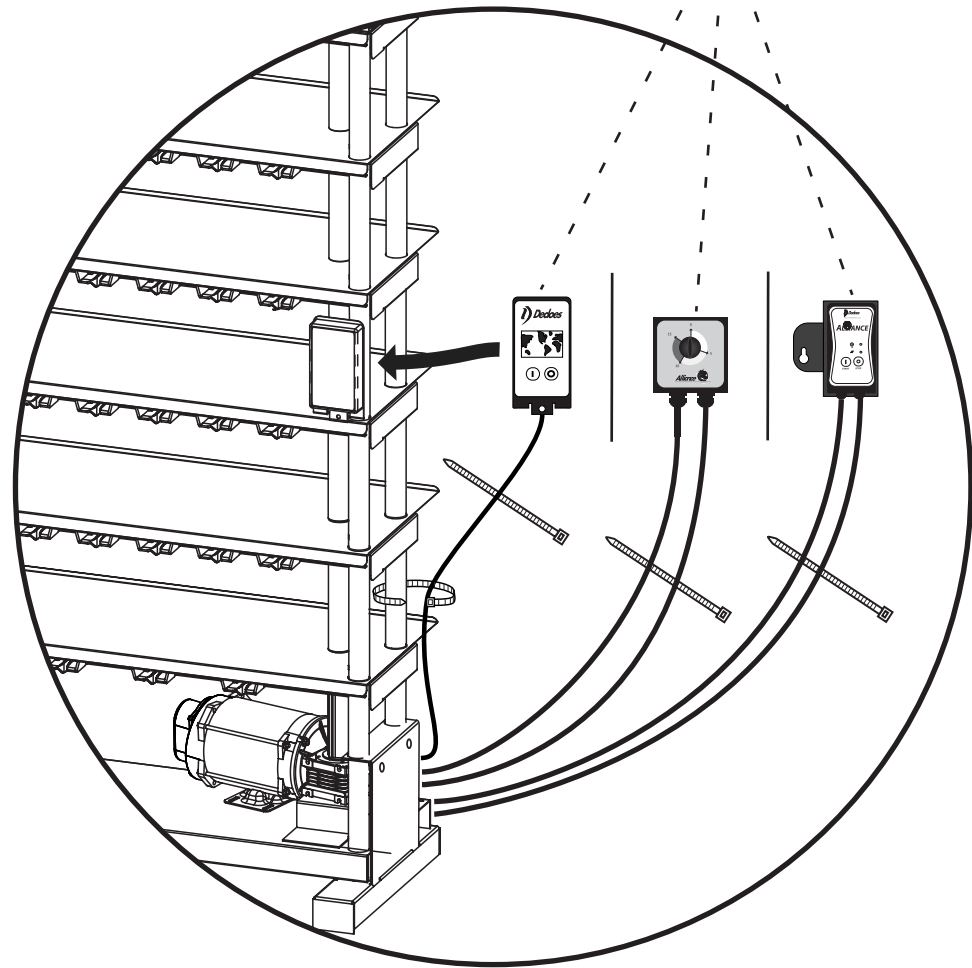
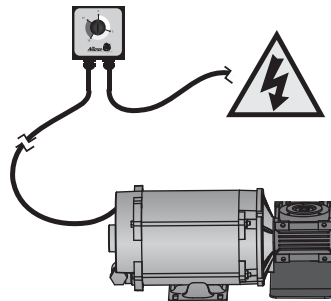
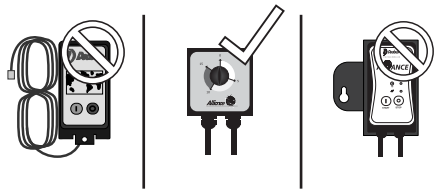
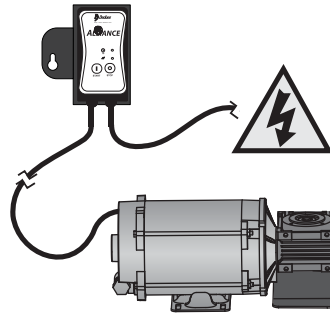
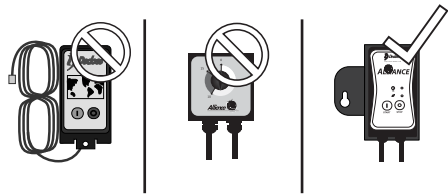
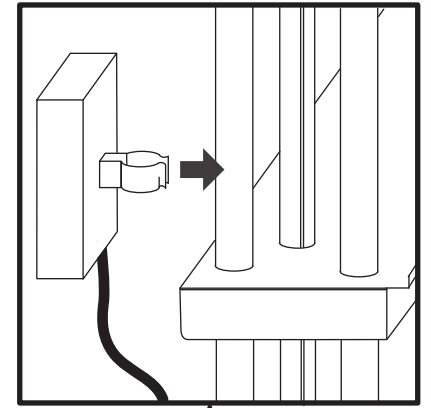
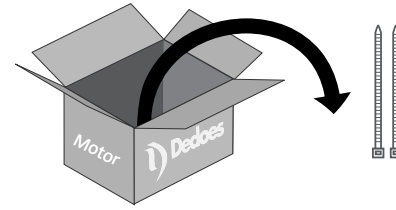

25.

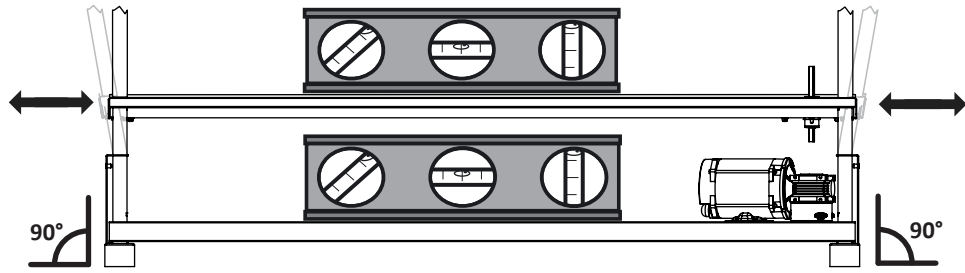

27.

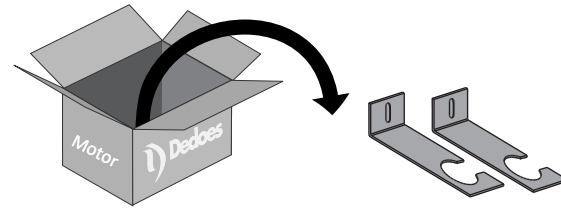

26.

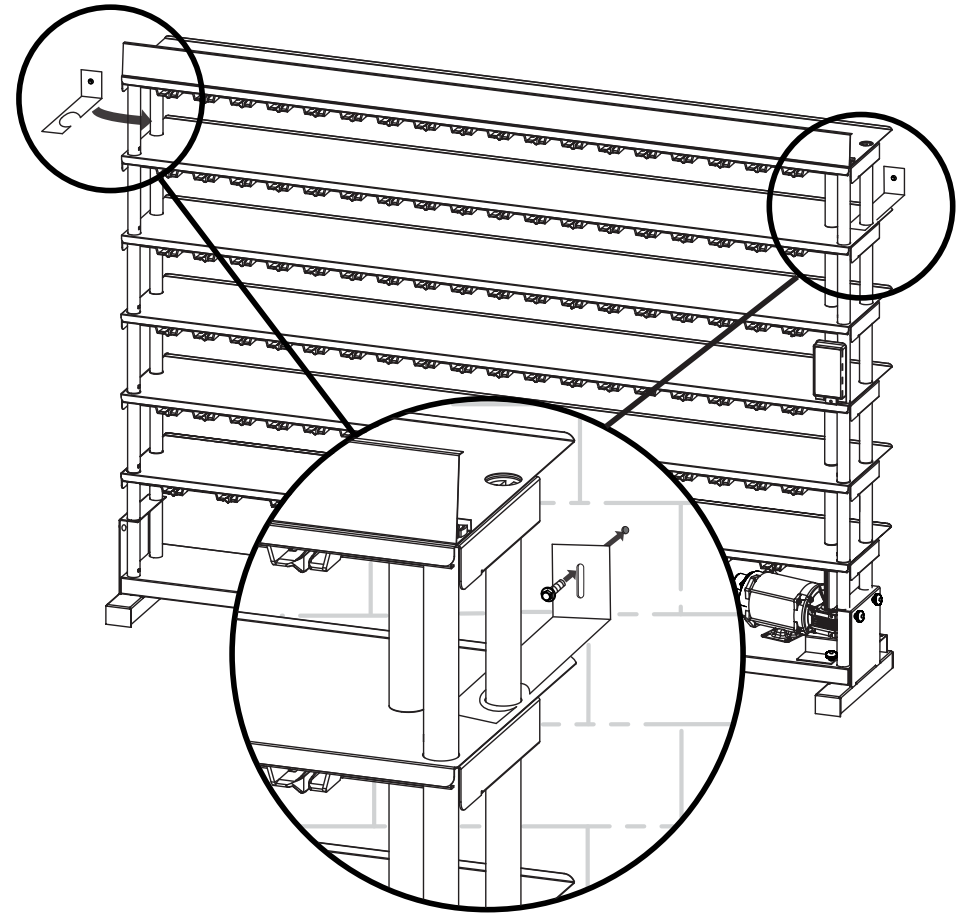
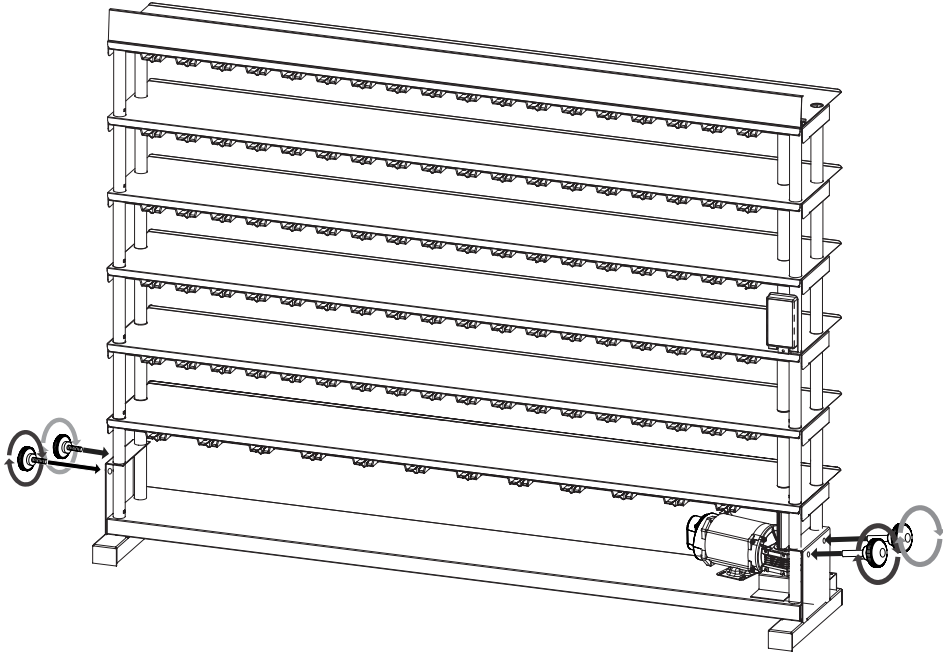
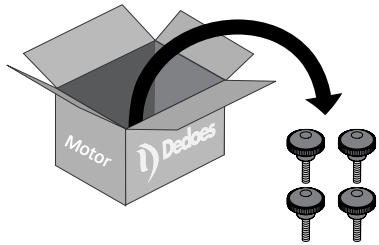

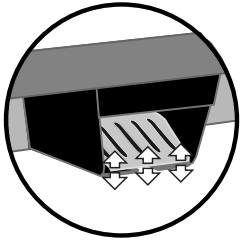

The GREEN safety guard at each station will flutter up and down when each can is inserted correctly, assuring that all of the tints are being agitated.

La protección de seguridad color verde que se encuentra en cada estación se moverá hacia arriba y hacia abajo cuando cada lata se coloque de manera apropiada, garantizando así que los tintes se agiten.

Le dispositif de protection vert à chaque station d'agitation bouge de haut en bas lorsque chaque pot est inséré correctement; assurant ainsi que les pots se font agiter.

---

Dedoes equipment is supplied with either an explosion proof single phase 115 volt 60 Hz electric motor or a non-explosion proof single phase 110/220 volt 60/50 Hz electric motor.

**Important:**

**Non-Explosion proof motors are NOT intended for use in hazardous locations!**

Los equipos Dedoes se proveen con un motor eléctrico monofásico a prueba de explosiones de 115v, 60Hz o con un motor eléctrico monofásico no a prueba de explosiones de 110/220v, 60/50Hz.

**Importante:**

**Non motores a prueba de explosión no están pensados para su uso en lugares peligrosos!**

Les machines Dedoes sont fournies avec un moteur électrique monophasé antidéflagrant 115 volt 60 Hz ou un moteur électrique monophasé standard 110/220 volt 60/50 Hz.

**Important:**

**Les moteurs standards ne peuvent PAS être utilisés dans des endroits dangereux!**

## Alliance Machine Care and Maintenance Guidelines

**Cleanliness:**

All mixing units should be kept clean and free of dust and dirt. A vacuum works well for this purpose.

**Lubrication:**

Periodic lubrication to the three pulley shoulder bolts under each mixing shelf will help maintain quiet operation of the machine. A small drop of lubricant under the head of the shoulder bolt should be all that is required. Make sure the shoulder bolt is free of dirt before lubricating. We suggest using spray Gun Lube or a lubricant that your paint manufacturer recommends.

**Caution:** Do not use silicone based lubricants.

**Note:** In extremely dirty environments it may be necessary to remove the shoulder bolt from the pulley assembly and clean off the dirt before lubricating.

**Belts:**

The belts are made of steel reinforced polyurethane. In most cases the belts will not need to be adjusted. The belts do not need to be tight to operate properly. It is OK and correct if the belt has slack along the backside of the mix unit.

**Note:** Excessive belt tension will cause noise or problems with the machine operation. If the belt has no slack along the backside or appears too tight, please contact Dedoes Customer Service at 1-248-624-7710 for instructions on how to properly adjust the belt.

## Cuidado de las máquinas Alliance e instrucciones de mantenimiento

### **Limpieza:**

Todas las unidades mezcladoras deben mantenerse limpias y libres de polvo y suciedad. Se podrá utilizar una aspiradora para este fin.

### **Lubricación:**

La lubricación periódica de los tres pernos de tope de la polea que se encuentran debajo de cada estante mezclador ayudará a mantener el funcionamiento silencioso de la máquina. Una pequeña gota de lubricante debajo de la cabeza del perno de tope debería ser suficiente. Asegúrese de que el perno de tope esté libre de suciedad antes de lubricarlo. Sugerimos el uso de Spray Gun Lube o el lubricante que le recomiende el fabricante de pinturas de su elección.

**Precaución:** No utilice lubricantes a base de silicona.

**Nota:** En ambientes con extrema suciedad, posiblemente sea necesario retirar el perno de tope de la polea para limpiarlo antes de lubricarlo.

### **Correas:**

Las correas están hechas de poliuretano reforzado con acero. En la mayoría de los casos, las correas no necesitarán ningún ajuste. Las correas no necesitan estar ajustadas para funcionar correctamente. Es perfectamente correcto que la correa esté floja en la parte trasera de la unidad mezcladora.

**Nota:** La tensión excesiva de la correa podría provocar ruido o problemas en el funcionamiento de la máquina. Si la correa no está suelta en la parte trasera o si está demasiado ajustada, por favor, comuníquese con el Departamento de Atención al Cliente de Dedoes al 248-624-7710 para recibir instrucciones sobre cómo ajustar la correa de manera adecuada.

## Directives d'entretien et de soin pour la machine Alliance

### **Propreté:**

Toutes les étagères devraient être nettoyées et protégées des débris et saleté. Un aspirateur

All mixing units should be kept clean and free of dust and dirt. Un aspirateur fonctionne bien pour ce but.

### **Lubrication:**

Une lubrification périodique pour les trois boulons des poulies sous chaque étagère d'agitation aidera à maintenir un fonctionnement silencieux de la machine.

Une petite goutte de lubrifiant sous la tête du boulon devrait être satisfaisant.

Assurez-vous que le boulon est propre avant de lubrifier.

Nous suggérons d'utiliser un lubrifiant pour pistolet de peinture ou un lubrifiant que votre fabricant de peinture recommande.

### **Attention: Ne pas utiliser des lubrifiants à base de silicone**

**Remarque:** Dans des environnements extrêmement sales, il peut être nécessaire d'enlever le boulon de l'ensemble poulie et nettoyer la saleté avant de lubrifier..

### **Courroies:**

Les courroies sont polyurethane renforcé d'acier. Dans la plupart des cas, les courroies ne doivent pas être ajustées. Les courroies ne doivent pas être tendues pour le fonctionnement normal. Il es OK et normal si la courroie n'est pas tendue le long de l'arrière de l'étagère.

**Remarque:** Une tension excessive va provoquer un bruit et des problèmes avec le fonctionnement de la machine. Si la courroie est tendue à l'arrière et semble être trop tendue, veuillez appeler le SAV de Dedoes au 248-624-7710

## Warranty Policy

Dedoes Industries warrants the Dedoes Alliance A1 Machine against defects due to defective material, design or manufacturing to the end user.

This warranty covers all manufactured parts on the products that are defective or damaged. All products, goods, services and equipment comply with all applicable environmental, safety, design, and regulatory laws, regulations, customs, and requirements of the region in which they are delivered and put into service.

This warranty does not cover any items that have been damaged due to mutilation, alteration, misuse, or abuse. Corrosion due to neglect or chemicals is not covered by this warranty. Dedoes will not be responsible for loss of time, inconvenience, or other consequential damages. Dedoes assumes no liability if proper wiring is not completed by a certified electrician.

The warranty is void:

- If the equipment is not properly wired to all applicable codes by a certified electrician
- If the equipment is not installed, assembled, or aligned properly
- If Dedoes parts are not used for repairs or installation

This is the only warranty on Dedoes products and no other expressed warranty by anyone other than Dedoes, in writing, will be binding on the manufacturer. This warranty is transferable from the location of the original installation of the equipment to any additional installation locations within the warranty time period.

Warranty Return Policy: Under no circumstance should the product or any part there-of be returned to Dedoes for inspection, replacement, and/or repair without the written consent from Dedoes Industries Inc. Returned items must be in original unused condition, unless there is a manufacturer defect. Please contact Dedoes at 1-248-624-7710 to obtain a Returned Goods Authorization Number and to discuss other specifics of the return.

## Certificado de Garantía

Dedoes Industries garantiza la Máquina Alliance A1 de Dedoes contra defectos debido a materiales, diseño o fabricación defectuosos en beneficio del usuario final.

Esta garantía cubre todas las piezas fabricadas de los productos defectuosos o dañados. Los productos, bienes, servicios y equipos cumplen todas las leyes, reglamentaciones, costumbres y requisitos ambientales, de seguridad, de diseño y regulatorios aplicables de la región en la cual se entregan y se ponen en funcionamiento.

Esta garantía no cubre artículos dañados por mutilaciones, modificaciones, uso indebido o abuso. Tampoco cubre la corrosión por negligencia o debido a químicos. Dedoes no será responsable por la pérdida de tiempo, las molestias u otros daños de consecuencias mediatas. Dedoes no asume ninguna responsabilidad si el cableado apropiado no es realizado por un electricista matriculado.

La garantía es nula en los siguientes casos:

- Si el equipo no tiene un cableado apropiado para todos los códigos aplicables por parte de un electricista matriculado.
- Si el equipo no se instala, ensambla o alinea apropiadamente.
- Si no se utilizan las piezas de Dedoes para las reparaciones o instalaciones.

Esta es la única garantía sobre los de Dedoes y ninguna otra garantía emitida por terceros, a excepción de la garantía escrita de Dedoes, será vinculante para el fabricante. Esta garantía puede transferirse desde la ubicación de la instalación original del equipo a cualquier ubicación de instalación adicional dentro del plazo de la garantía.

Política de Devoluciones de la Garantía: el producto y cualquiera de sus piezas podrán devolverse a Dedoes para su inspección, reemplazo y/o reparación únicamente con el consentimiento escrito de Dedoes Industries Inc. Los artículos devueltos deben encontrarse en condiciones originales y no haber sido usados, a menos que exista un defecto de fabricación. Para obtener un Número de Autorización de Artículos Devueltos y analizar otros detalles de la devolución, comuníquese con Dedoes al 1-248-624-7710.

## Conditions de garantie

Dedoes Industries garantit à l'utilisateur final la machine Dedoes Alliance A1 contre tout défaut de matériaux, de conception, ou de fabrication.

Cette garantie couvre toutes les pièces reconnues défectueuses ou endommagées. Tous les produits, biens, services, et équipements sont conformes aux lois environnementales, de sécurité, de conception, réglementaires, des douanes, et aux exigences de la région dans laquelle ils sont livrés et mis en service.

Cette garantie ne couvre pas les éléments qui ont été endommagés par faute de négligence; en raison de modification, d'usage impropre, ou d'abus. La corrosion due à la négligence ou produits chimiques n'est pas couverte par cette garantie. Dedoes n'est pas responsable pour les durées d'immobilisation, le dérangement, ou d'autres conséquences indirectes. Dedoes n'assume aucune responsabilité si l'installation électrique n'est pas effectuée par un électricien certifié.

La garantie ne s'applique pas:

- si l'équipement n'est pas installé par un électricien certifié suivant les directives locales
- si l'équipement n'est pas installé, monté, ou aligné selon les consignes
- si les réparations ou installations n'utilisent pas des pièces d'origine Dedoes

Ceci est la seule garantie sur les produits Dedoes et aucune autre garantie exprimée par une entité autre que Dedoes, par écrit, ne sera contraignant pour le fabricant. Cette garantie est transférable de l'emplacement d'installation d'origine à des emplacements d'installation supplémentaires au sein de la période de garantie.

Politique de Retour: En aucun cas le retour du produit ou ses pièces intégrantes pour inspection, remplacement, et/ou réparation ne sera valable sans le consentement écrit de Dedoes Industries Inc. Les articles retournés doivent être dans un état nouveau sauf en cas de défaut du fabricant. Veuillez contacter Dedoes au 1-248-624-7710 pour obtenir un code d'autorisation de retour et pour discuter d'autres spécificités du retour.



1060 W. West Maple Road  
Walled Lake, MI 48390  
Tel: +1 248 624 7710  
Fax: +1 248 624 5080  
E-mail: [info@dedoes.com](mailto:info@dedoes.com)  
<http://www.dedoes.com>